



Allgemeines

Lesen Sie diese Anleitung durch, bevor Sie mit dem Produkt arbeiten. Die Anleitung enthält wichtige Hinweise für Ihre persönliche Sicherheit. Die Anleitung muss von allen Personen durchgelesen und verstanden werden, die in irgendeiner Produktlebensphase am Produkt arbeiten.

Mitgelte Unterlagen

Sämtliche Dokumente im Lieferumfang dieser Anleitung sind mitgelte Unterlagen. Sie sind neben dieser Anleitung für den sicheren Umgang mit dem Produkt zu beachten.

Zweck des Dokuments

Diese Montageanleitung beschreibt den Umbau des Produkts.

Die Anleitung enthält die erforderlichen Informationen für einen bestimmungsgemässen Umbau des Produkts.

⚠ VORSICHT



Auslaufende Batterien

Batteriefüssigkeiten und deren Dämpfe sind umweltschädlich, ätzend und giftig! Sie verursachen Personen- und Sachschäden!

Beachten Sie folgende Punkte:

- Stellen Sie in geschlossenen Räumen eine gute Lüftung sicher bevor Sie Leckagen beseitigen
- Tragen Sie Schutzbrille und Handschuhe
- Verhindern Sie dass Batteriefüssigkeiten in die Trinkwasserversorgung gelangen
- Benutzen Sie nur trockene Putzlappen ohne Reinigungsmittel
- Entsorgen Sie Batterien umweltgerecht

⚠ VORSICHT



Öle, Fette

Öle und Fette sind umweltschädlich!

- Die Öle und Fette dürfen nicht in die Trinkwasserversorgung gelangen. Treffen Sie entsprechende Vorkehrungen
- Beachten Sie die länderspezifischen Sicherheitsdatenblätter
- Entsorgen Sie die Öle und Fette als Sondermüll, selbst wenn es sich um kleine Mengen handelt



Aufbau 40I mod

Das Produkt besteht aus den folgenden Baugruppen:

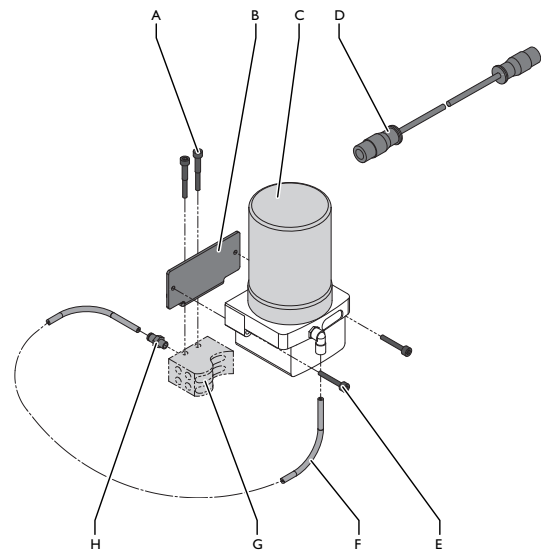

Fig. 1-1

Aufbau 40I mod

- | | | | |
|---|----------------------|---|---------------------|
| A | Befestigungsschraube | E | Schraube |
| B | Winkel | F | Hydraulikschlauch |
| C | FlexxPump 40I mod | G | Progressivverteiler |
| D | Adapterkabel | H | Steckverschraubung |

Aufbau 40IB

Das Produkt besteht aus den folgenden Baugruppen:

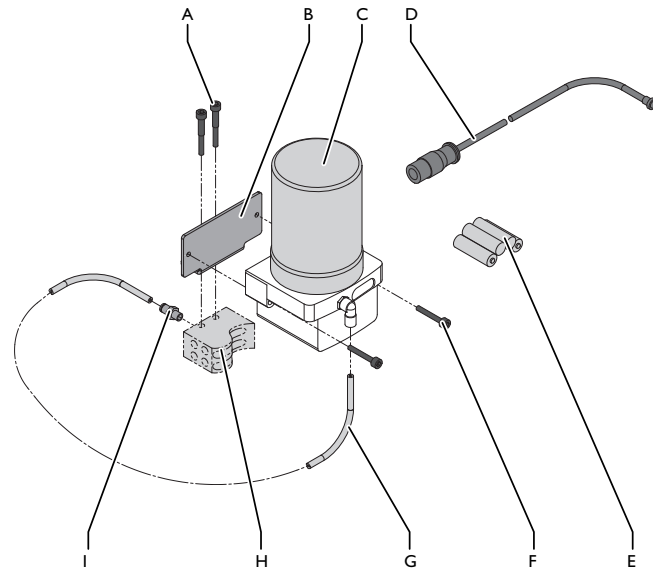

Fig. 1-2

Aufbau 40IB

- | | | | |
|---|----------------------|---|---------------------|
| A | Befestigungsschraube | F | Schraube |
| B | Winkel | G | Hydraulikschlauch |
| C | FlexxPump 40IB | H | Progressivverteiler |
| D | LED-Kabel | I | Steckverschraubung |
| E | Batterie | | |



Transport

Vermeiden Sie beim Transport des Automatischen Schmiersystems starke Stösse und Erschütterungen.

Beschädigte Verpackung reparieren

Reparieren Sie beschädigte Verpackungseinheiten wie folgt:

- 1 Verpackungseinheit aussondern
- 2 Batterien überprüfen
- 3 Bei beschädigten Batterien:
 - 3.1 Hersteller kontaktieren mittels Telefonnummer auf Transporthinweis
 - 3.2 Anweisungen befolgen gemäss Hersteller
- 4 Bei unbeschädigten Batterien:
 - 4.1 Batterien neu verpacken
 - 4.2 Transporthinweis Lithiumbatterie an Verpackungseinheit anbringen

Die Verpackungseinheit ist repariert.

Voraussetzungen

Entsorgen Sie die Verpackung gemäss den lokalen Entsorgungsvorschriften. Entsorgung

Lieferung prüfen

Prüfen Sie den Umfang der Lieferung gemäss den Begleitpapieren. Überprüfen Sie das Produkt auf Beschädigungen. Melden Sie Transportschäden unverzüglich.

Schnittstellen

Überprüfen Sie, ob die benötigten Schnittstellen vorhanden und einsatzbereit sind. Bestellinformationen zum Anschlusskabel.
Folgende Schnittstellen werden benötigt:

Schnittstelle	40I mod	40IB
Schmierritzel für Verzahnung und Schmierelement für Führungsschiene	X	X
Anschlusskabel M12x1, 4 polig in der entsprechenden Länge	X	
SPS	X	

Tab. I-1 Schnittstellen

Montageort

Folgende Voraussetzungen sind an den Montageort gestellt:

- Ursprüngliches Schmiersystem Memolub muss komplett vorhanden sein
- Genügende Steifigkeit
- Um die Bildung von Kondensat zu mindern, darf das Gerät nicht der direkten Sonneneinstrahlung und/oder Strahlungswärme ausgesetzt werden



DE



EN



ES



FR



IT



RU



ZH



PL



Produktkennzeichnung

Das Produkt ist mit einem Typenschild gekennzeichnet.

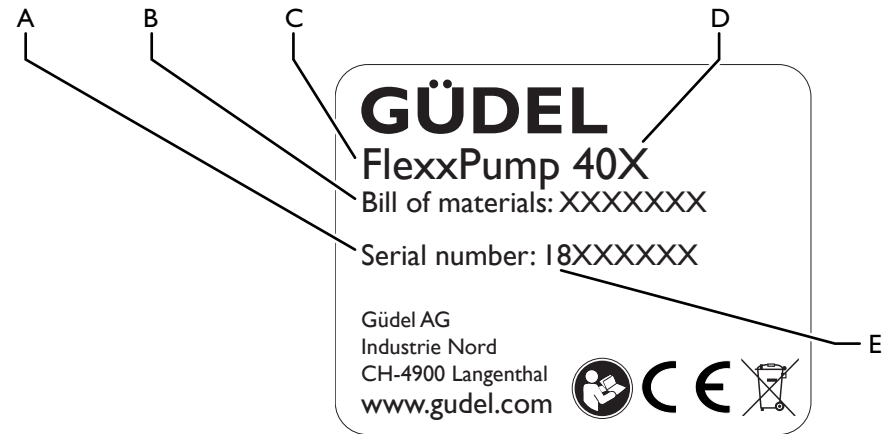

Fig. 1-3

Typenschild

- | | | | |
|---|---------------|---|--------------------------------------------------|
| A | Seriennummer | D | Pumpentyp |
| B | Artikelnummer | E | Baujahr (ersten beiden Ziffern der Seriennummer) |
| C | Produktname | | |

Das Typenschild ist auf der rechten Seite des Gehäuses angebracht. Die Hydraulikausgänge sind mit eingravierten Nummern gekennzeichnet.

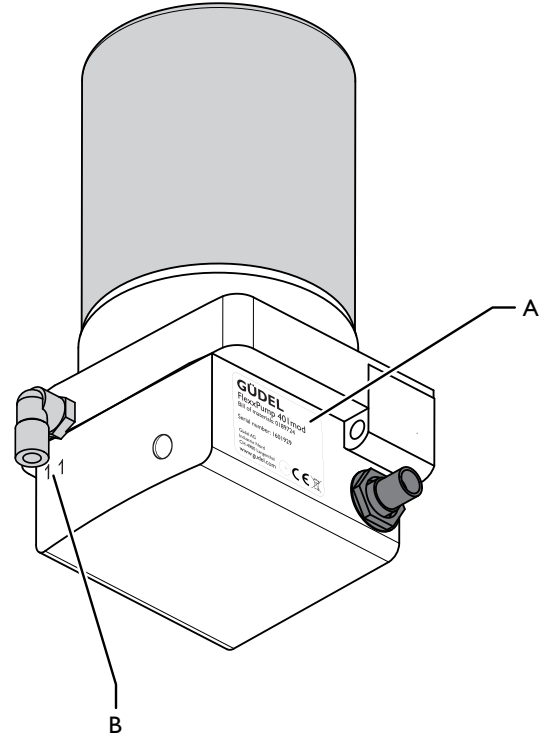

Fig. 1-4

Produktkennzeichnungen

- | | |
|---|-------------------------------|
| A | Typenschild |
| B | Nummern der Hydraulikausgänge |