

Tecnologie e soluzioni per l'automazione industriale

PORTAFOGLIO PRODOTTI E SOLUZIONI



Mettiamo in movimento il vostro processo



La proposta Güdel comprende un'ampia gamma di prodotti e soluzioni dedicate ai più diversi settori industriali. Grazie a una rete globale di vendita e assistenza, supportiamo i nostri clienti in tutto il mondo con servizi di consulenza qualificata e assistenza di eccellenza, garantendo un supporto di prim'ordine per tutta la durata in vita dei prodotti.

Come ci riusciamo?

Güdel sviluppa tutti i prodotti rigorosamente in linea con i requisiti di funzionalità e fabbricazione, realizzandoli nei propri stabilimenti dislocati in tutto il mondo. Grazie a questa elevata integrazione verticale della produzione, siamo in grado non solo di determinare la qualità e i tempi, ma anche di influire in maniera decisiva sui nostri costi di fabbricazione. Il vasto know-how dei nostri ingegneri e l'elevata efficienza della nostra produzione ci consentono di operare con un'enorme flessibilità. Questa competenza è garanzia di massima qualità e durata. Il software di concezione modulare per i nostri sistemi integrati è sviluppato dai collaboratori Güdel. Güdel vi offre un'automazione completa, dalla A alla Z.

Con Güdel avete un partner globale, competente ed affidabile, qualunque sia il vostro settore. con i componenti Güdel, gli assi lineari e le soluzioni chiavi in mano, portiamo il movimento nei vostri processi produttivi.

Güdel Group

Güdel Group è produttore di componenti per macchine ad altaprecisione e fornitore di soluzioni di automazione. La gamma di prodotti spazia da guide lineari, cremagliere, pignoni e riduttori ad assi lineari, fino ad arrivare ai robot a portale. Güdel integra i prodotti in pacchetti funzionali, soluzioni con intelligenza di controllo particolare e impianti completi impiegati nei settori automotive, metallurgico, ferroviario, farmaceutico, della produzione di pneumatici, dell'intralogistica, delle energie rinnovabili, del legno e nell'industria aeronautica e aerospaziale. La tecnologia Güdel si distingue per l'innovazione, la qualità e la modularità.

A livello globale, il Gruppo Güdel impiega circa 1.000 collaboratori distribuiti in oltre 20 sedi nel mondo. Fondato nel 1954, il gruppo è rimasto interamente di proprietà della famiglia fondatrice, mantenendo nel tempo una visione imprenditoriale solida e orientata allungo termine. La sede centrale del Gruppo Güdel ha sede in Svizzera.

Tecnologia lineare e di trasmissione

Sviluppare un componente modulare autonomo è senza dubbio uno dei compiti più affascinanti ma anche più complessi di questo campo. Güdel ha superato questa sfida nel migliore dei modi. La base della nostra struttura modulare per la tecnologia lineare e di trasmissione è costituita da componenti prodotti in serie razionali con precisione, affinché, come avviene con gli elementi standardizzati, possano essere sostituiti in qualsiasi momento in modo semplice, rapido e sicuro.

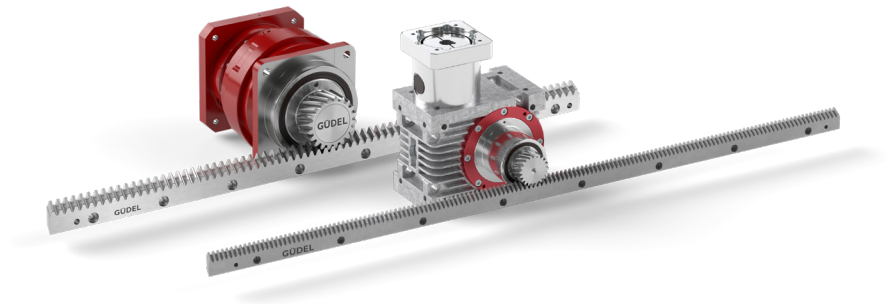

Pacchetti per catena cinematica

La catena cinematica ideale è costituita da un pacchetto di componenti Güdel perfettamente abbinati tra loro, facilmente integrabile nell'applicazione del cliente: compatta, potente, robusta ed efficiente. Con Güdel beneficate del supporto basato sulla nostra pluriennale esperienza come produttori di componenti. Saremo lieti di progettare la catena cinematica più adatta alle vostre esigenze.

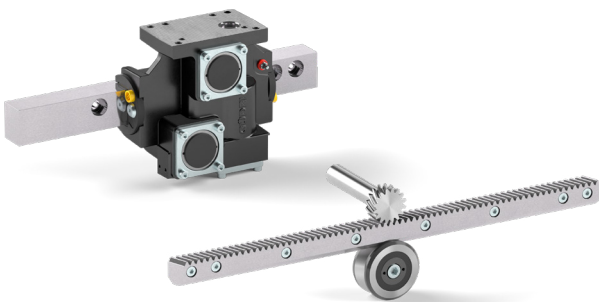

Pacchetti di guide

Le guide lineari Güdel sono studiate appositamente per applicazioni che richiedono alte velocità, attrito ridotto, posizionamento preciso e grande silenziosità di scorrimento. La gamma intermedia è in grado di sostenere sia forze radiali che forze assiali. Inoltre, grazie alle nostre cremagliere, la guida e la soluzione di azionamento lineare vengono combinate in un unico elemento. Se i requisiti prevedono forze e rigidità maggiori, viene utilizzata la gamma pesante.

Guide

Le guide lineari Güdel si contraddistinguono per l'elevato assorbimento di potenza, la silenziosità di scorrimento e la marcata capacità di adattamento al processo. Le nostre guide garantiscono alte velocità e accelerazioni e la possibilità di posizionare masse in movimento da 10 kg a svariate tonnellate di peso con precisione. I componenti lineari Güdel hanno dimostrato tutta la propria validità in particolare in macchine utensili, sistemi di movimentazione, macchine speciali e tanti altri sistemi.



Cremagliere

Tre linee di prodotto, un unico obiettivo: l'efficienza portata al punto giusto. Con il programma di cremagliere e pignoni, Güdel offre un portafoglio ben studiato per tutte le applicazioni – funzionali, precise o altamente dinamiche. Combinabili, standardizzate e immediatamente disponibili. Dalla versione funzionale (Basic) a quella precisa (Performance) fino alla variante altamente dinamica (High-End), ogni linea è progettata per tipiche aree applicative.



Parti di ingranaggi

L'ampio portafoglio prodotti di ingranaggi comprende i più svariati tipi di pignoni, ruote dentate cilindriche, kit di ruote elicoidali e ruote coniche. Le parti di ingranaggi sono fornibili in diverse qualità e materiali; realizzabili attenendoci alle vostre esigenze e indicazioni. Siamo inoltre in grado di realizzare versioni speciali specifiche per le applicazioni sulla base dei dati da voi forniti.

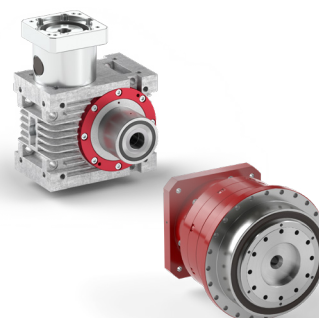

Riduttori

I nostri riduttori angolari ad alte prestazioni si prestano alla perfezione per condizioni di lavoro gravose. Sono resistenti allo sporco e funzionano in modo affidabile, anche con corse molto lunghe. I riduttori epicicloidali Güdel vengono montati quando sono richieste potenze e precisioni elevate. Si distinguono per la qualità eccellente, la lunga durata e la manutenzione minima.

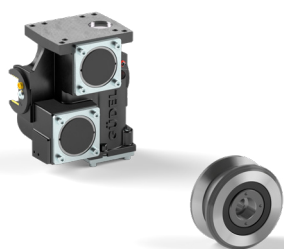

Rulli e guide a rulli

I rulli e le guide a rulli Güdel garantiscono un movimento perfetto all'interno di varie applicazioni e assicurano lo svolgimento in sicurezza delle operazioni di trasporto e processo. La finitura e la precisione dimensionale sono ottimizzate per la massima capacità di carico. I rulli e i profili delle guide Güdel sono in grado di assorbire sollecitazioni radiali e assiali. Alte velocità e bassa rumorosità di esercizio sono assicurati. Grazie all'ottimizzazione dell'intero processo produttivo garantiamo una eccellente durata in vita dei componenti.

Guide lineari per robot

Con gli assi lineari CMF, TMF, TMO e TMV, Güdel propone soluzioni flessibili per estendere il campo di lavoro dei robot tramite l'integrazione di un asse aggiuntivo. Il modello CMF è stato sviluppato appositamente per l'impiego con i cobot, mentre gli assi TMF, TMO e TMV sono progettati per rispondere alle esigenze dei robot industriali tradizionali.

L'estensione del campo di lavoro consente di ottimizzare i processi produttivi, incrementare l'efficienza e migliorare la redditività dell'investimento. Grazie alla loro configurazione modulare, gli assi lineari orizzontali e verticali Güdel si adattano a un'ampia varietà di applicazioni e settori industriali, offrendo elevata flessibilità e poche limitazioni in fase di integrazione.

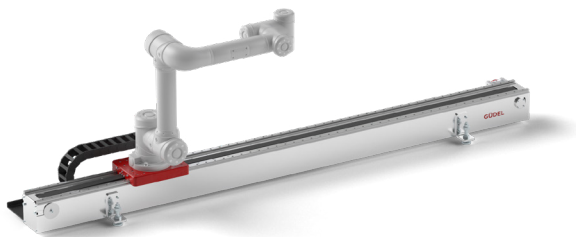

CMF – CoboMover Floor

Asse di posizionamento affidabile per piccoli robot industriali e cobot, utilizzabile in un'ampia gamma di applicazioni.

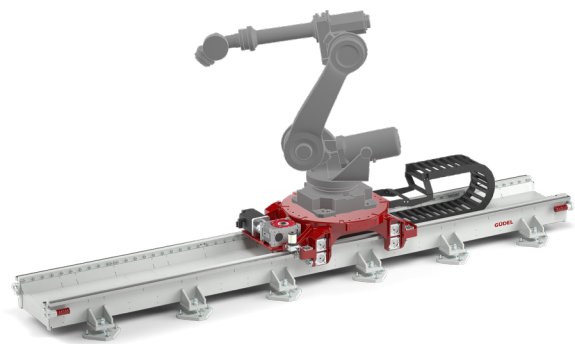

TMF – TrackMotion Floor

Versatili assi di movimentazione a pavimento per svariate applicazioni nell'industria automobilistica, nel carico di macchine e nelle applicazioni di movimentazione.



TMO – TrackMotion Overhead

Assi di movimentazione per il montaggio sospeso in svariate applicazioni nell'industria automobilistica, nel carico di macchine e nelle applicazioni di movimentazione.



TMV – TrackMotion Vertical

Guida lineare che consente l'estensione verticale dell'area di lavoro, per esempio in applicazioni di verniciatura o misura; combinabile anche con guide lineari da pavimento.

Assi lineari e portali

La tecnologia a portale di Güdel è garanzia di efficienza nella produzione e soddisfa i requisiti più elevati in termini di affidabilità, dinamica e precisione. I robot a portale possono essere messi a punto e prodotti nelle più svariate configurazioni di assi in base alle esigenze specifiche del cliente. La struttura modulare consente di ampliare i portali dal semplice equipaggiamento base meccanico con ulteriori moduli fino a ottenere un pacchetto funzionale.

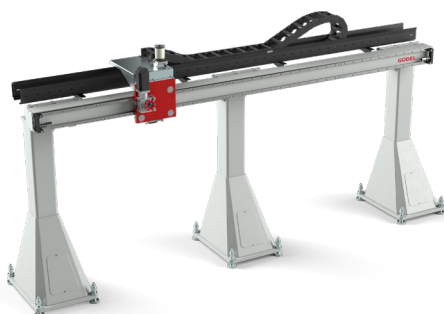

EP – 1-Axis-Gantry

Asservimento macchine in vari settori, come industria metalmeccanica, macchine utensili e automotive.

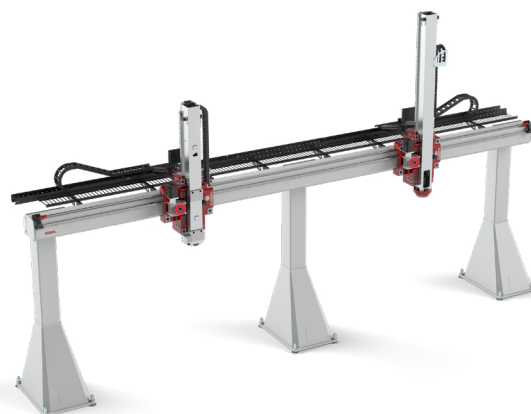

ZP – 2-Axis-Gantry

Caricamento di macchine in svariati settori, come ad esempio l'industria metallurgica, l'industria meccanica e l'industria automobilistica.



FP – 3-Axis-Gantry

Applicazioni di smistamento, pallettizzazione e composizione degli ordini, ad esempio nell'intralogistica, nell'industria degli pneumatici o in applicazioni generali di Pick & Place, per aree di lavoro di grandi dimensioni.

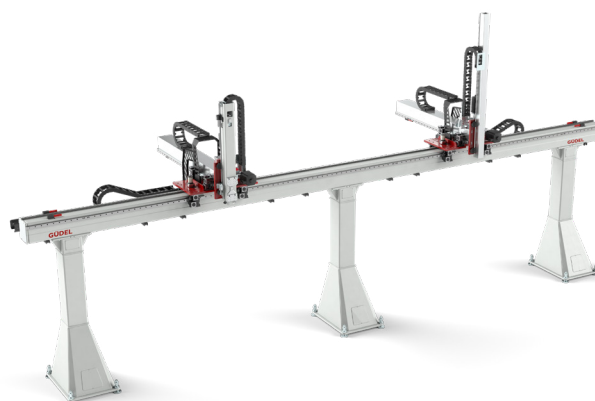

CP – 3-Axis-Gantry

Caricamento di macchine e applicazioni di pallettizzazione a 3 assi con dimensioni compatte.

Pacchetti Funzionali

Sulla base dei nostri pacchetti funzionali modulari relativi ad applicazioni specifiche automatizziamo i singoli processi di produzione dalle funzioni base fino alle soluzioni di automazione chiavi in mano. La combinazione di prodotti di robotica, controllo, soluzioni di presa affidabili e componenti software adatti garantiscono una funzionalità ottimale.

L'esperienza pluriennale nell'attuazione dei requisiti dei clienti è dimostrata dal successo dei nostri progetti di automazione, con applicazioni nei più svariati settori e campi di attività delle applicazioni.

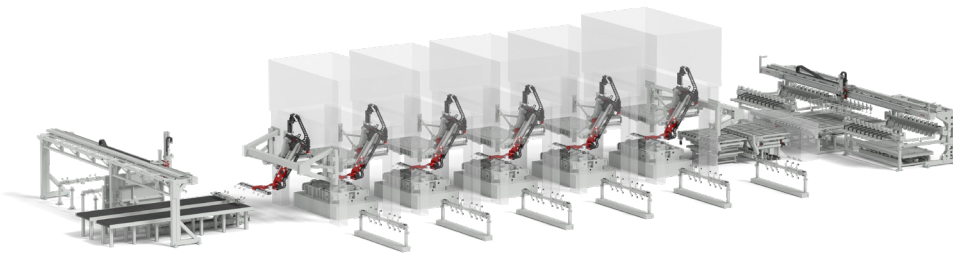
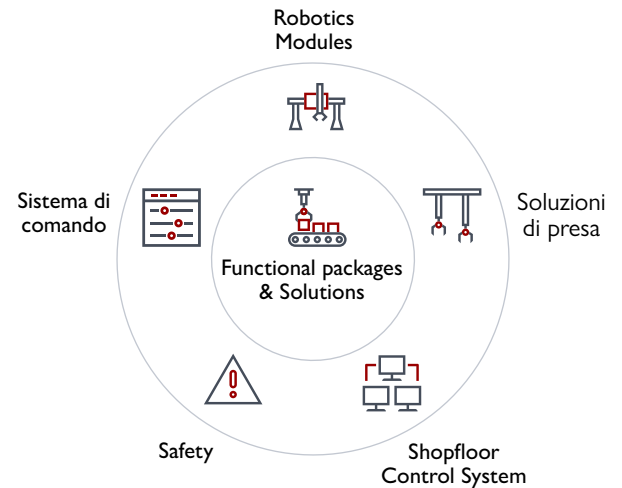

Sistemi di automazione per reparti presse

Güdel è un fornitore leader del settore per tutti i sottoprocessi nel campo dello stampaggio automatico, in grado di fornire soluzioni adatte sia per presse tandem che per presse transfer e retrofit. Il processo inizia con lo scarico delle lastre (Front of Line) passando per il trasferimento alla pressa (Press Line Transfer) fino alla movimentazione dei pezzi finiti (End of Line).



Soluzioni per l'automazione ferroviaria

Güdel si contraddistingue per la pluriennale competenza nel campo delle soluzioni di sistema per la movimentazione di ruote e assali di treni. La gamma include una pinza brevettata per ruote calde fino a temperature di 800 °C, dispositivi di manutenzione per sale montate, lavorazione e manutenzione di sospensioni e altre applicazioni.

Automazione personalizzata di produzione

Güdel è leader tecnologico nelle soluzioni di sistema dai requisiti più elevati. Che si tratti di un pacchetto funzionale o di un impianto di automazione chiavi in mano, noi automatizziamo i processi produttivi grazie alla nostra pluriennale esperienza e basandoci sui nostri sistemi modulari di prodotti. Dinamica e precisione, unite a percorsi di traslazione e combinazioni di assi personalizzati per le applicazioni, permettono di realizzare soluzioni ottimali e ottenere i massimi benefici per il cliente.

Con la nostra rete di strategici partner, integratori e filiali in tutto il mondo siamo un operatore di nicchia globale in vari settori.

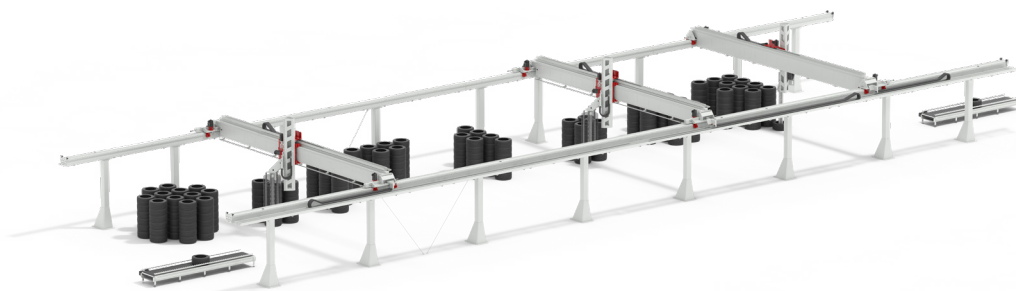

Sistemi logistici per l'industria degli pneumatici

Il processo produttivo degli pneumatici necessita di soluzioni di automazione altamente dinamiche. Güdel offre pertanto soluzioni su misura, in particolare nel campo della movimentazione e della logistica di pneumatici grezzi e finiti. Applicazioni tipiche in questo ambito sono il caricamento delle presse, lo smistamento e la composizione degli ordini, la pallettizzazione e la depallettizzazione.

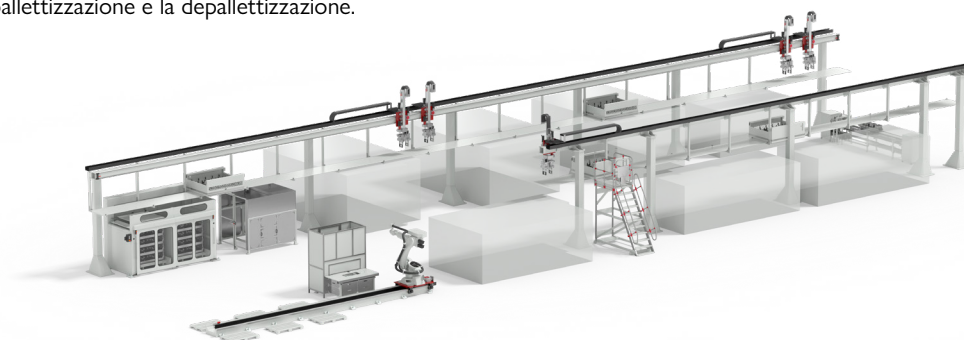

Asservimento di impianti

Güdel offre soluzioni di automazione complete nel campo dell'asservimento di impianti di produzione e vanta esperienze pluriennali nella produzione automatizzata di componenti per motori e nella fabbricazione di batterie.

Innovazione basata sui dati

Configura i prodotti in pochi secondi, scarica immediatamente i modelli CAD e accedi a tutta la documentazione in un unico ambiente. myGüdel ottimizza i flussi di lavoro di ingegneria, fa risparmiare tempo prezioso e aiuta a realizzare i progetti Güdel in modo efficiente e affidabile.

Product Finder: Identifica il prodotto ottimale per la tua applicazione in base ai requisiti di carico, alle dimensioni e all'area di utilizzo.

Configurator: Assembla il tuo prodotto in modo personalizzato. Il sistema verifica automaticamente la fattibilità tecnica della configurazione.

CAD Model Generator: Ottieni un modello 3D pronto per il download in pochi secondi – subito integrabile nella pianificazione del tuo sistema.

Tutte le informazioni immediatamente disponibili, massima trasparenza sulle specifiche del prodotto, basi di pianificazione precise – senza tempi di attesa o richieste aggiuntive.

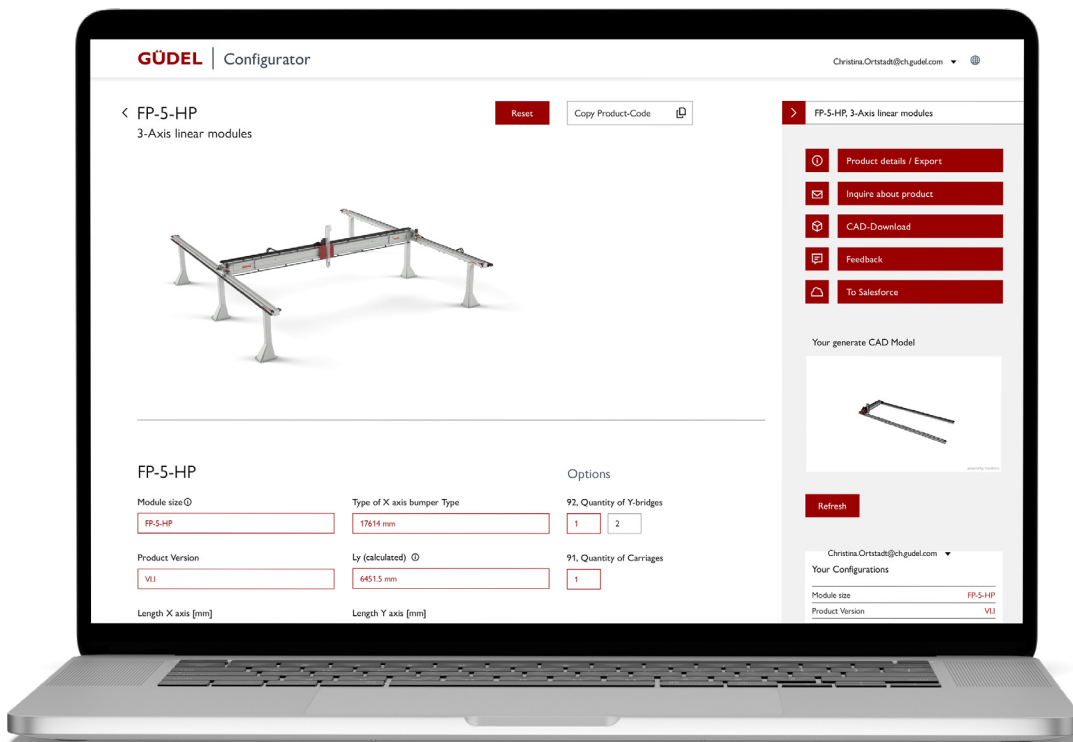

Servizio Güdel

In quanto clienti e proprietari di un impianto Güdel, voi siete l'elemento portante della nostra attività. Ascoltiamo le vostre esigenze e ci prendiamo cura del vostro impianto in modo ottimale. Conosciamo ogni singolo dettaglio dell'intera gamma di prodotti e dei campi di applicazione, dai singoli componenti fino all'integrazione di sistema.

La promessa

Offriamo a clienti come voi un'assistenza completa, preventiva e che conferisce valore aggiunto al vostro impianto e adeguiamo i nostri servizi appositamente a questo scopo. Per noi il Servizio Güdel significa anche racchiudere le diverse esigenze in un pacchetto adatto. Grazie al nostro sistema modulare ricevete sempre i servizi Güdel su misura per il vostro impianto.

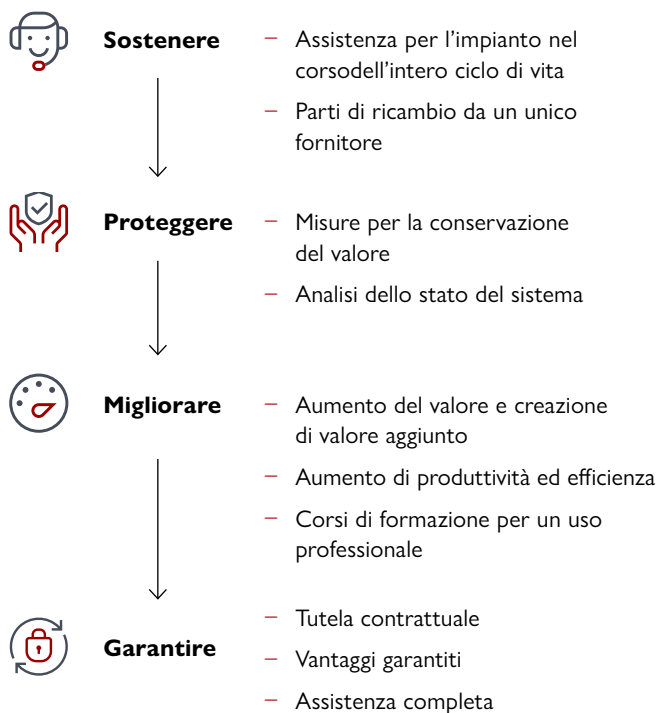

Il modello

Una maggiore produttività e la massima disponibilità degli impianti e delle macchine presuppongono un'assistenza attenta ai particolari. Con il nostro programma Servizio Güdel assistiamo, proteggiamo e miglioriamo continuamente il vostro impianto, garantendo processi produttivi impeccabili. Ai massimi livelli assicuriamo le prestazioni necessarie con un mandato di prestazioni ben definito tramite un accordo.

In caso di guasti siamo reperibili telefonicamente 24 ore su 24: localizziamo le anomalie tramite manutenzione a distanza e rimettiamo in funzione rapidamente l'impianto.

Ci occupiamo della manutenzione del vostro impianto, sostituiamo i componenti soggetti a usura e pianifichiamo gli interventi di manutenzione. Le ispezioni regolari consentono di individuare le criticità prima che si incorra in fermi impianto.

Ottimizziamo processi e procedure dell'impianto. Con soluzioni di ampliamento e modernizzazione adattiamo gli impianti a nuovi requisiti.

Configuriamo prodotti di assistenza ideati per facilitare la pianificazione di manutenzione e assistenza a medio e lungo termine. I nostri specialisti eseguono valutazioni periodiche delle apparecchiature e forniscono raccomandazioni per la manutenzione preventiva.

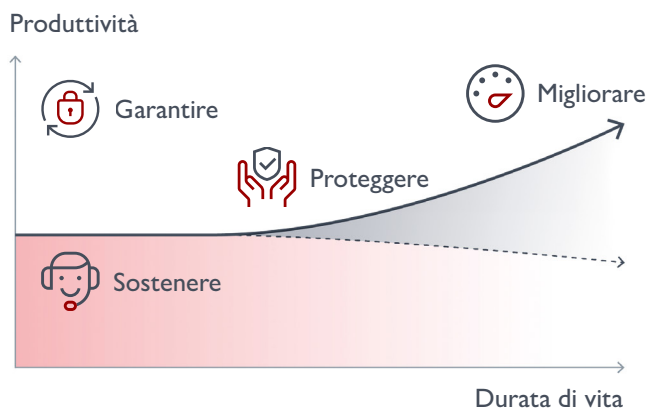

Progettato e prodotto in Svizzera

Da oltre 70 anni garantiamo la massima qualità e affidabilità.

Soluzioni intelligenti e complete

Da componenti singoli a soluzioni di automazione complete – tutto da un'unica fonte.

Massima precisione e accuratezza

Guide lineari, cremagliere, pignoni e riduttori di nostra produzione per la massima precisione – è nel nostro DNA.

Trasporto di carichi pesanti su lunghe distanze

Leader di mercato nella movimentazione di carichi fino a 3 tonnellate su 100 metri.

Orientati al futuro, con tradizione

Prodotti durevoli per un'efficienza sostenibile – comprovati e testati nel tempo.

Presenza globale, competenza locale

Con circa 1000 dipendenti in oltre 20 sedi nel mondo.

Güdel Group AG
Gaswerkstrasse 26
4900 Langenthal
Svizzera
+41 62 916 91 91
info@ch.gudel.com



gudel.com
automation on track