

PRESS AUTOMATION

Der führende Lieferant für grosse Tandempresen

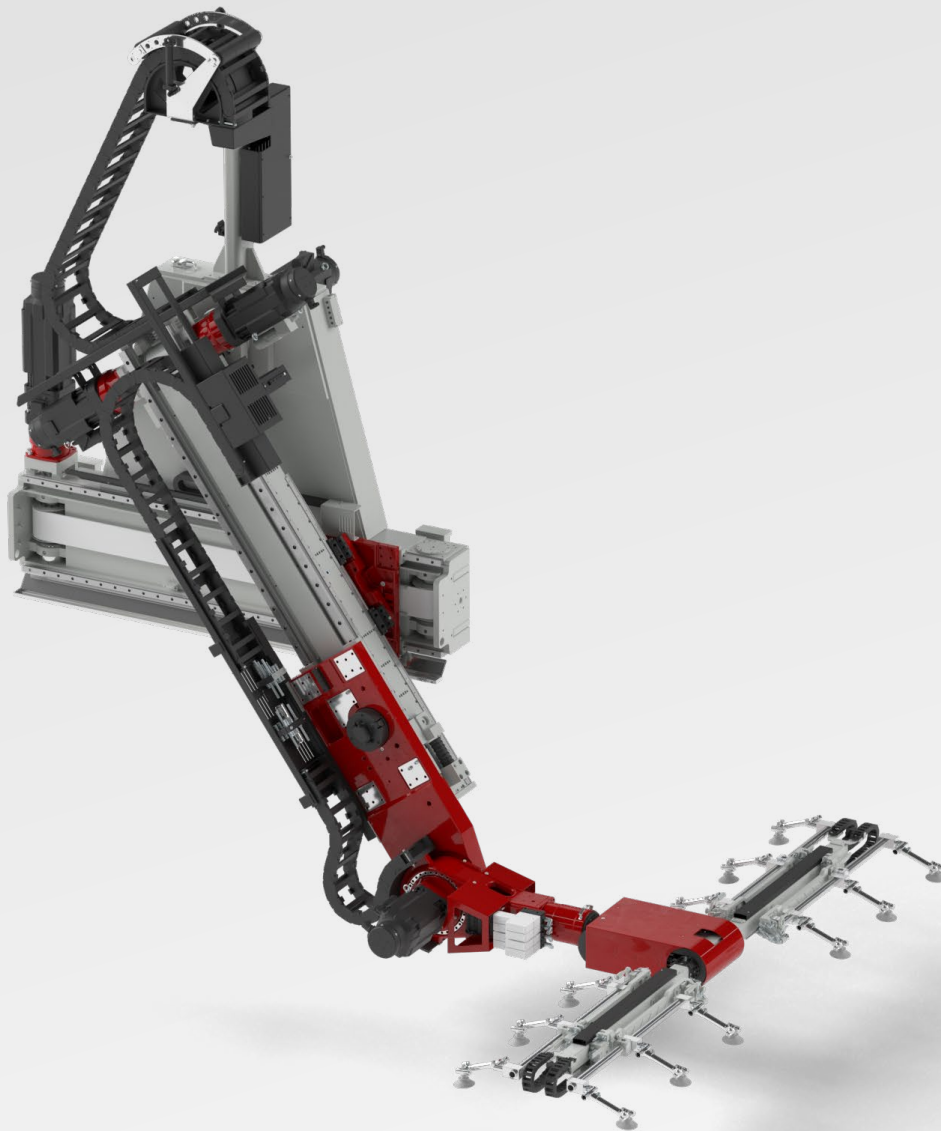

TECHNISCHE EXZELLENZ

HOHE EFFIZIENZ

PRODUKTIONSVERFÜGBARKEIT

TECHNISCHE EXZELLENZ

Die Firma Güdel bietet hochmoderne Automatisierungslösungen, die besonders für Unternehmen geeignet sind, die eine hohe Verfügbarkeit und Ausbringungsleistung in ihrer Produktion benötigen. Mit über 70 Jahren Erfahrung und der erfolgreichen Automatisierung von mehr als 200 Pressenstrassen weltweit ist Güdel ein führender Anbieter in diesem Bereich.

Die modularen Automatisierungssysteme von Güdel zeichnen sich durch ihre Fähigkeit aus, extrem hohe Ausbringungsleistungen von bis zu 21 Hüben pro Minute zu erreichen. Diese Flexibilität zeigt sich besonders in den Lösungen für Front of Line, Interpress und End of Line Anwendungen.

Das Front of Line System von Güdel bietet Ihnen die Möglichkeit, Stahl- und Aluminium-Platinen effizient abzustapeln. Dank der patentierten Pre-Separatoren-Technologie können Aluminium-Platinen ohne Leistungsverlust verarbeitet werden. Die ebenfalls patentierte Positioniereinheit erfordert keine zusätzlichen Werkzeuge und ermöglicht die Zentrierung von bis zu vier Platinen gleichzeitig.

Für die Interpress-Automation stellt Güdel sowohl Ein- als auch Doppelarm-Lösungen bereit, die auf Ihre spezifischen Anforderungen zugeschnitten sind. Diese Systeme können sowohl in mechanischen als auch in Servopressen integriert werden, was ihre Flexibilität und Einsatzmöglichkeiten nochmals erweitert.

Auch die End of Line Lösungen von Güdel sind modular aufgebaut und können je nach Bedarf skaliert werden. Dies ermöglicht eine Anpassung der Systeme an die spezifischen Anforderungen Ihrer Produktion, egal ob bei Neuanlagen oder bei der Modernisierung bestehender Anlagen (Retrofits).

Mit Güdel erhalten Sie nicht nur eine Lösung, sondern eine hochverfügbare, leistungsstarke und flexible Automatisierung, die Ihre Produktion effizienter und zuverlässiger macht.

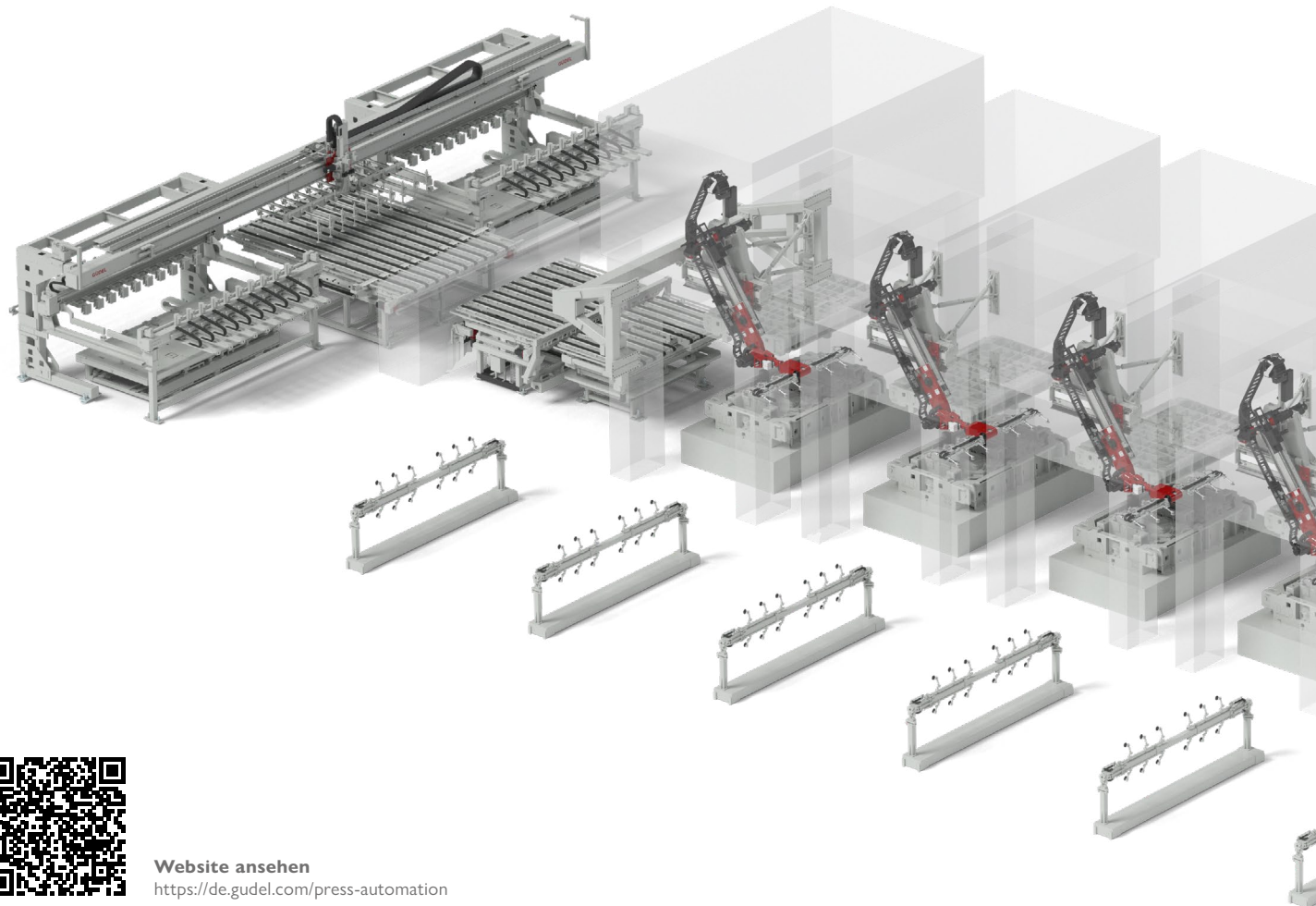

Website ansehen
<https://de.gudel.com/press-automation>

HOHE EFFIZIENZ

Mit dem Güdel Front of Line System können Sie vollständig auf Toolingwechsel verzichten. Dank des patentierten Universaltoolings sind beim Portal keine Wechseltoolings erforderlich, und auch unsere Zentrierstation kommt ohne zusätzliche Werkzeuge aus. Dies spart wertvollen Lagerplatz, Ressourcen und reduziert somit Ihre Kosten erheblich.

Der patentierte Güdel Motion Designer bietet Ihnen ein leistungsstarkes Werkzeug, mit dem Sie die Bewegungen Ihrer Pressenstrasse offline simulieren und optimieren können. So können Sie Freigängigkeit und potenzielle Kollisionen bereits im Vorfeld überprüfen, was Ihnen wertvolle Zeit beim Hochfahren der Anlage spart. Darüber hinaus ermöglicht der Motion Designer eine Optimierung der Auslastung und Effizienz der gesamten Produktionsanlage.

Unsere Experten entwickeln und optimieren die Systeme kontinuierlich weiter, um sicherzustellen, dass wir Ihre Anforderungen nicht nur erfüllen, sondern auch die steigenden Erwartungen der Industrie übertreffen. So erreichen Sie Ihre Ziele effizient und zuverlässig.

PRODUKTIONSVERFÜGBARKEIT

Verbessern Sie die Ausbringungsleistung und die verfügbare Betriebszeit Ihrer Anlage mit einem Automationssystem von Güdel. Das Pressen-Automationskonzept wurde von unseren Fachleuten auf der Grundlage langjähriger Erfahrung und unter Nutzung moderner Berechnungstools entwickelt, so dass es die vielen komplexen Anforderungen einer Pressenautomation erfüllt.

Basiert auf praxiserprobten Standard-Komponenten, erhalten Sie eine robuste Mechanik mit moderner Steuerungs- und Antriebstechnologie (Beckhoff TwinCAT 3 oder Siemens TIA-Portal). Dank der hohen Fertigungstiefe, der modularen Bauweise und der langjährigen Erfahrung erhalten Sie ein bestens aufeinander abgestimmtes System.

Unser Service bietet Ihnen ein auf Ihre Bedürfnisse abgestimmtes Angebot über den gesamten Lebenszyklus der Automation. Mit unseren Niederlassungen weltweit sichern wir Ihnen kompetente Unterstützung zu. Geringe Instandhaltungskosten zeichnen unsere Automation aus.

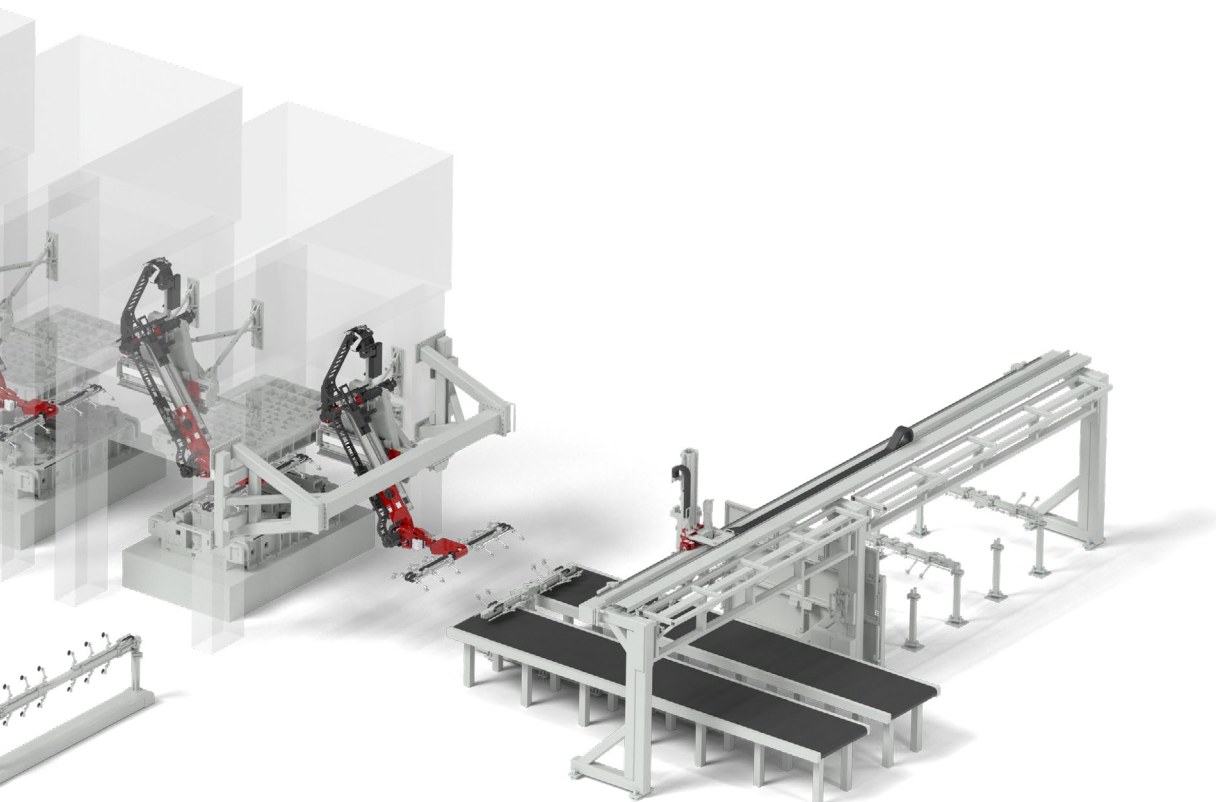

Global präsent – Güdel fertigt in eigenen Werken und bürgt damit für die hohe Qualität nach Schweizer Standard.

Wir sind Ihr kompetenter Partner über den ganzen Lebenszyklus der Automation, inklusive Analyse und Umbauten (Retrofits).

Wir bieten nicht nur Lösungen zur Automation von Tandempressen sondern auch Lösungen für die Automation von Transferpressen an.

In einer sich schnell verändernden technologischen Welt bleiben wir für Sie am Ball. Mit einer Lösung von Güdel erhalten Sie ein hoch performantes und zuverlässiges System welches Sie beim Erreichen Ihrer Ziele (OEE) unterstützt.

Wir freuen uns darauf, Ihr innovativer und zuverlässiger Automatisierungspartner zu sein.

Güdel Group AG
Gaswerkstrasse 26
4900 Langenthal
Switzerland
+41 62 916 91 91
info@ch.gudel.com

Wir sind für Sie da. Weltweit.

