

Technologies et solutions pour l'automatisation industrielle

# **GAMME DE PRODUITS ET DE SOLUTIONS**



**Nous faisons avancer  
votre process**



La gamme de Güdel couvre une large palette de produits et de solutions pour les industries les plus diverses. Grâce à notre réseau mondial de vente et de service, nos clients bénéficient de prestations de conseil et de service de qualité dans le monde entier, pendant toute la durée de vie du produit.

### **Comment y parvenons-nous ?**

Güdel développe et usine tous ces composants et modules suivant un cahier des charges précis. Ils sont usinés sur nos propres machines dans le monde entier. Grâce à ce degré d'intégration élevé, nous contrôlons non seulement la qualité et les délais, mais nous avons également une grande influence sur nos coûts de production. Avec le vaste savoir-faire technique de notre service d'ingénierie et à la grande efficacité de notre production, nous agissons de manière extrêmement flexible. Ces connaissances spécialisées garantissent une qualité et une longévité maximales. Notre gamme conçue de façon modulaire pour nos systèmes intégrés est développée par les collaborateurs de Güdel. Güdel vous offre une automatisation globale de A à Z.

Vous bénéficiez directement de ces avantages. Ainsi, avec Güdel, vous disposez d'un seul interlocuteur, compétent et fiable, pour tous les domaines et ce dans le monde entier. Avec les composants Güdel, des axes de déplacement et des axes linéaires ainsi que des solutions clés en main, nous faisons avancer vos processus de production.

### **Groupe Güdel**

Le groupe Güdel est un fabricant de composants de machines de haute précision et un fournisseur de solutions d'automatisation sophistiquées. La gamme de produits s'étend des guides linéaires, crémaillères, pignons et réducteurs aux robots portiques en passant par les axes linéaires. Güdel intègre les produits dans des ensembles fonctionnels jusqu'à des solutions avec une intelligence de commande particulière et dans des installations complètes qui sont utilisées dans les secteurs de l'automobile, du métal, ferroviaire, de l'intralogistique, de la pharmacie, des énergies renouvelables, du bois, de l'aéronautique et de l'aérospatiale. La technologie Güdel se distingue par son innovation, sa qualité et son caractère modulaire.

À l'échelle mondiale, le groupe Güdel emploie environ 1000 personnes réparties sur plus de 20 sites. Depuis sa création en 1954, le groupe est resté la propriété de la famille fondatrice. Le siège social du groupe Güdel est situé en Suisse.

## Technologie linéaire et d'entraînement

Développer un système modulaire cohérent est sans aucun doute l'une des tâches les plus attrayantes, mais certainement aussi l'une des plus difficiles. Güdel a relevé ce défi de manière convaincante. La base de notre système modulaire pour la technique linéaire et d'entraînement est constituée de composants fabriqués avec précision en séries rationnelles car, comme des éléments normalisés, ils peuvent être remplacés à tout moment de manière simple, rapide et sûre.

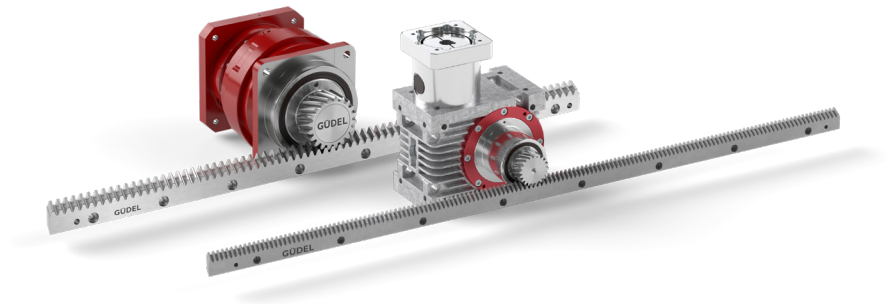

### Ensemble mécanique pour une meilleure transmission

L'ensemble mécanique de transmission idéal est constitué d'un ensemble de composants Güdel parfaitement adaptés les uns aux autres et qui s'intègrent facilement dans les applications spécifiques : compact, puissant, robuste et efficace. Chez Güdel, vous bénéficiez du soutien de notre longue expérience en tant que fabricant de composants. Nous nous ferons un plaisir d'établir pour vous la conception de votre ensemble de transmission.

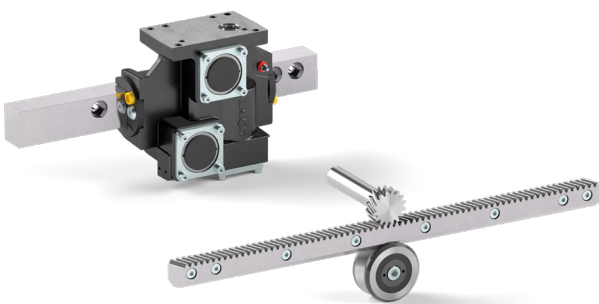

### Ensembles de guidage

Les guidages linéaires Güdel sont particulièrement adaptés aux applications qui exigent des vitesses élevées, un faible frottement, un positionnement précis et un grand silence de fonctionnement. La série moyenne permet d'absorber aussi bien les forces radiales que les forces axiales. De plus, grâce à nos crémaillères, le guidage et la solution d'entraînement linéaire sont combinés en un seul élément. En cas d'exigences concernant des forces importantes et une rigidité accrue, il faut utiliser la série lourde.

### Guidages

Les guidages linéaires Güdel se distinguent particulièrement par leur résistance à l'effort très élevée, leur fonctionnement silencieux et leur excellente aptitude aux différentes applications. Nos guidages de précision permettent des vitesses et des accélérations élevées. Des masses en mouvement de 10 kilogrammes à plusieurs tonnes peuvent être positionnées avec précision. Les composants linéaires de Güdel ont notamment fait leurs preuves dans les machines-outils, les systèmes de manutention, les machines spéciales et de nombreux autres systèmes.



### Crémaillères

Trois gammes de produits, un seul objectif : l'efficacité à son maximum. Avec ses crémaillères et pignons, Güdel propose une gamme adaptée pour toutes les applications, qu'elles soient fonctionnelles, précises ou fortement dynamiques. Combinables, standardisées et disponibles immédiatement. De la gamme fonctionnelle (Basic) à la gamme haute-dynamique (High-End) en passant par la gamme précise (Performance), chaque palette est adaptée aux domaines d'application typiques.



### Pignons d'engrenage

La gamme de produits élargi de pièces d'engrenage comprend les types de pignons les plus divers, des roues cylindriques, des vis sans fin ainsi que des roues coniques, que nous proposons dans les qualités et les matériaux les plus divers. Nous sommes également en mesure de réaliser des fabrications spéciales spécifiques à l'application selon vos indications.

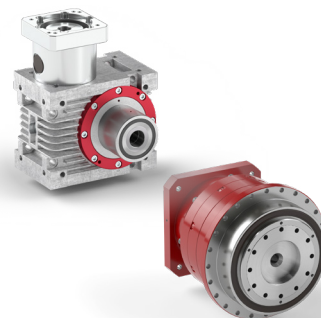

### Réducteurs

Nos réducteurs angulaires haute performance sont parfaitement adaptés aux conditions de travail difficiles. Ils sont résistants face à la saleté et fonctionnent de manière fiable, même sur de très longues courses. Les réducteurs planétaires Güdel sont montés lorsque des puissances élevées, une grande précision ou une rigidité sont exigées. Ils se distinguent par leur excellente qualité, leur longue durée de vie et un entretien minimal. Utilisation aussi bien en linéaire qu'en rotation.

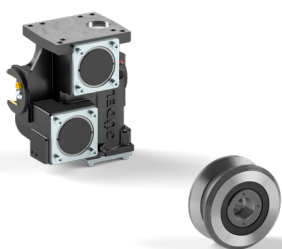

### Galets et boîte à galets

Les galets et les boîtes à galets de Güdel garantissent un mouvement fluide au sein de différentes applications, assurent un transport et un processus sûrs. L'état de surface et l'usinage précis des 2 faces bombées sont optimisés pour obtenir une capacité de charge maximale. Les galets de guidage et les profils de guidage de Güdel supportent des charges radiales et axiales élevées. Cela permet de garantir des vitesses élevées et un fonctionnement silencieux. Grâce à l'optimisation de l'ensemble du processus de fabrication, nous vous garantissons une excellente durée de vie.

## Axes linéaires pour robots

Avec les axes linéaires CMF, TMF, TMO et TMV, Güdel propose des solutions flexibles permettant d'étendre la plage de travail des robots grâce à un axe supplémentaire. Alors que le CMF a été spécialement développé pour une utilisation avec des cobots, les modèles TMF, TMO et TMV sont conçus pour répondre aux exigences des robots industriels classiques.

Grâce à cette extension, le processus de production peut être optimisé, le rendement amélioré et l'investissement rendu encore plus rentable. Les axes linéaires horizontaux et verticaux conviennent à un large éventail d'applications et de secteurs d'activité, avec très peu de contraintes de mise en œuvre.

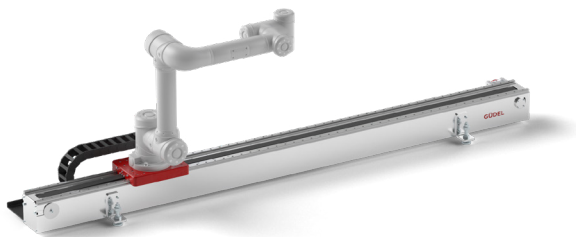

### CMF – CoboMover Floor

Axe de positionnement fiable pour petits robots industriels et cobots dans une large gamme d'applications

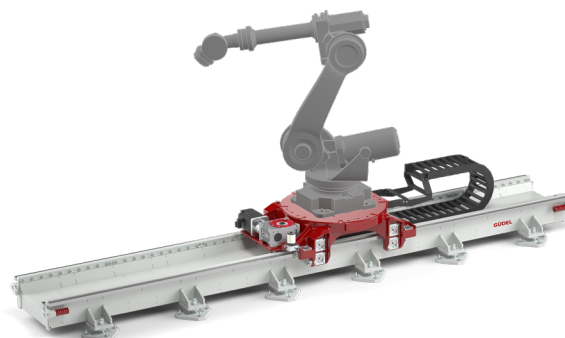

### TMF – TrackMotion Floor

Axes de déplacement au sol polyvalents pour diverses applications dans tous les types d'industries



### TMO – TrackMotion Overhead

Axe de déplacement pour le montage en hauteur pour diverses applications dans tous les types d'industries. Il permet un gain de place au sol



### TMV – TrackMotion Vertical

Rail linéaire permettant l'extension verticale de l'espace de travail, par exemple pour les applications de peinture ou de mesure, pouvant également être combiné avec des rails horizontaux au sol.

## Portiques multiaxes

La technologie des portiques de Güdel s'avère être un garant d'efficacité dans la production et répond aux exigences les plus élevées en matière de fiabilité, de dynamique et de précision. Les robots portiques peuvent être adaptés et fabriqués dans les configurations d'axes les plus diverses, spécifiquement en fonction des besoins des clients. À partir du système modulaire, les portiques peuvent être étendus de la simple mécanique à d'autres modules jusqu'à un ensemble de fonctions.

Ces produits ont fait leur preuve depuis de nombreuses années et sont plébiscités par les services maintenance du monde entier grâce à leur entretien facile et leur grand longévité.



### EP – 1-Axis-Gantry

Axes pour machines dans divers secteurs tels que l'industrie métallurgique, les machines-outils et l'automobile

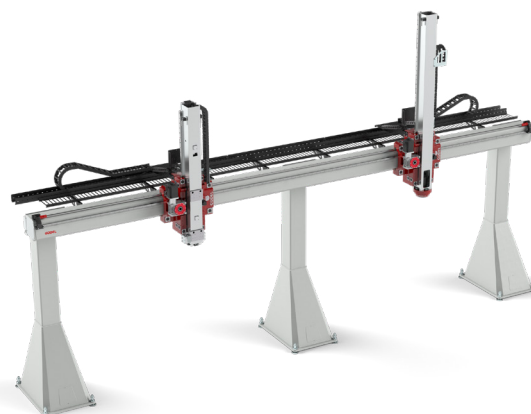

### ZP – 2-Axis-Gantry

Chargement de machines dans les industries les plus diverses, telles que la métallurgie, la construction mécanique et l'industrie automobile



### FP – 3-Axis-Gantry

Applications de tri, de palettisation et de préparation des commandes, par exemple dans l'intralogistique, l'industrie des pneus et les applications générales de Pick & Place pour les zones de travail de grande surface

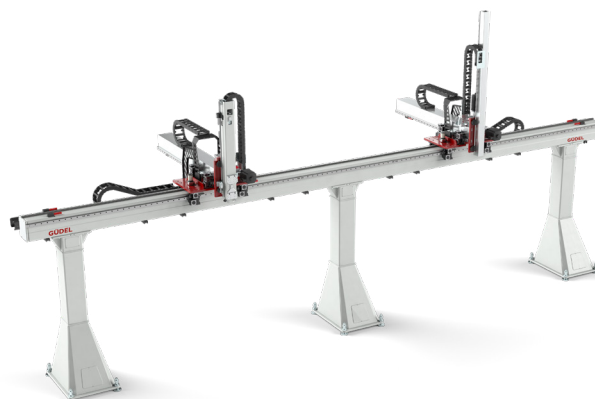

### CP – 3-Axis-Gantry

Chargement de machines et applications de palettisation en 3 axes avec des dimensions compactes. Grâce à son axe transversale en porte-à-faux, il permet un gain de place au sol par rapport aux solutions FP

## Packs fonctionnels

En nous basant sur nos packs fonctionnels modulaires et adaptés aux applications, nous automatisons de manière individuelle les processus de production, des fonctions partielles aux solutions d'automatisation clés en main. La combinaison de produits robotiques, de commandes, de solutions de préhension fiables et de composants logiciels adaptés garantit une fonctionnalité optimale.

Les années d'expérience dans la mise en œuvre des exigences des clients se traduisent par des projets d'automatisation réussis dans les secteurs et les domaines d'activité les plus divers.

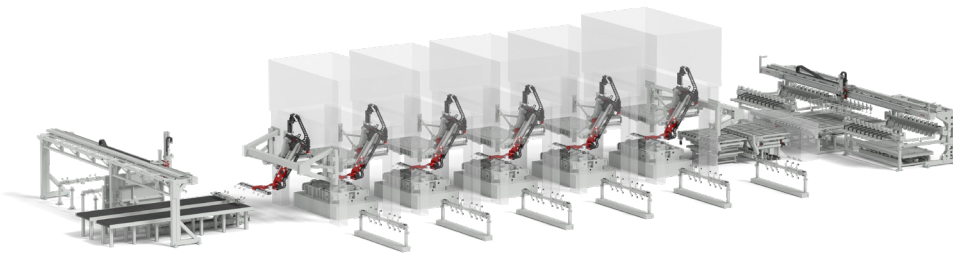
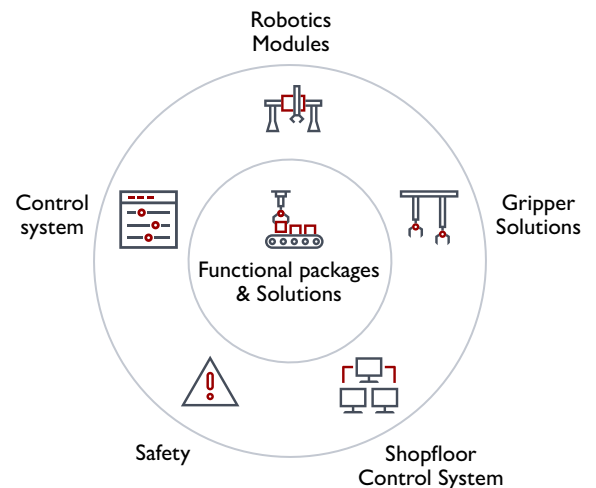

### Systèmes d'automatisation pour les presses à emboutir

En tant que fournisseur d'automatisation leader, Güdel offre des solutions adaptées à tous les processus partiels dans le domaine de l'automatisation des presses, aussi bien pour les presses tandem que pour les presses transfert et les rétrofits. Cela va du désempilage des platines (Front of Line) jusqu'au transfert par presse (Press Line Transfer) et à la manutention des pièces finies (End of Line).



### Solutions pour l'automatisation ferroviaire

Güdel se distingue par sa compétence de longue date dans le domaine des solutions de systèmes pour la manutention de roues et d'essieux ferroviaires. La gamme comprend une pince brevetée pour roues chaudes avec des températures allant jusqu'à 800 °C, des dispositifs d'entretien pour essieux montés, l'usinage et l'entretien des châssis ainsi que d'autres applications.

## Solutions spécifiques

Güdel est le leader technologique pour les solutions de systèmes aux exigences les plus élevées. Qu'il s'agisse d'un ensemble fonctionnel ou d'une installation d'automatisation clé en main, nous automatisons les processus de production grâce à nos années d'expérience et à notre système modulaire de construction de produits. La dynamique et la précision associées à des courses et des combinaisons d'axes adaptées individuellement à l'application permettent d'obtenir des solutions optimales et un bénéfice maximal pour le client.

Grâce à notre réseau de partenaires d'intégration stratégiques et à nos propres succursales dans le monde entier, nous sommes un acteur de niche mondial dans différents secteurs.

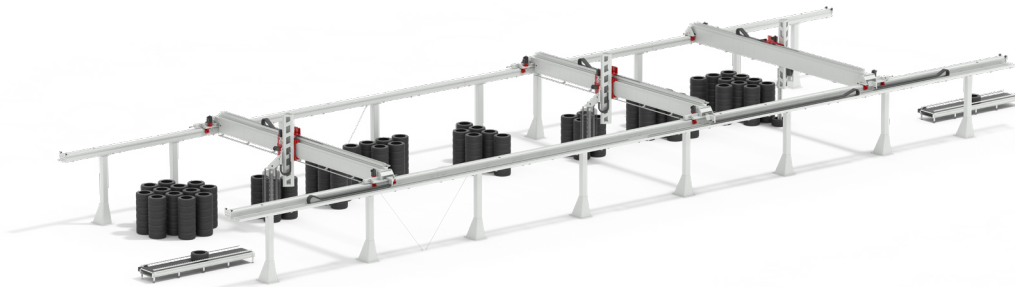

### Systemes logistiques pour l'industrie du pneu

Le processus de fabrication des pneumatiques nécessite des solutions d'automatisation hautement dynamiques. Güdel offre des solutions sur mesure, en particulier dans le domaine de la manipulation et de la logistique des pneus bruts et finis. Parmi les applications typiques, on peut trouver le chargement des presses, le tri et la préparation des commandes, la palettisation et la dépalettisation.

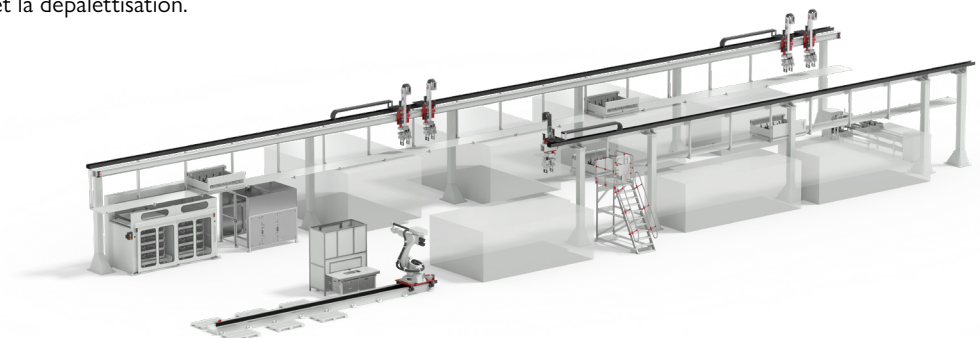

### Automatisation de production

Güdel propose des solutions d'automatisation complètes dans le domaine de lignes complètes de production et dispose d'une longue expérience dans la production automatisée de composants de chaînes cinématiques ainsi que dans la fabrication de batteries.

## Innovation axée sur les données

Configurez vos produits en quelques secondes, téléchargez instantanément des modèles CAO et accédez à toute la documentation associée en un seul endroit. myGüdel rationalise les processus d'ingénierie, vous fait gagner un temps précieux et vous aide à mener à bien vos projets Güdel de manière efficace et fiable.

**Product Finder:** Identifie le produit optimal pour votre application en fonction des exigences de charge, de la taille de conception et du domaine d'application.

**Configurator:** Composez votre produit individuellement. Le système vérifie automatiquement la faisabilité technique de votre configuration.

**CAD Model Generator:** Obtenez le modèle CAO depuis un code Güdel à télécharger directement en quelques secondes, prêt à être intégré dans la planification de votre système.

Toutes les informations sont immédiatement disponibles, la transparence est totale concernant les spécifications des produits, des bases de planification précises.

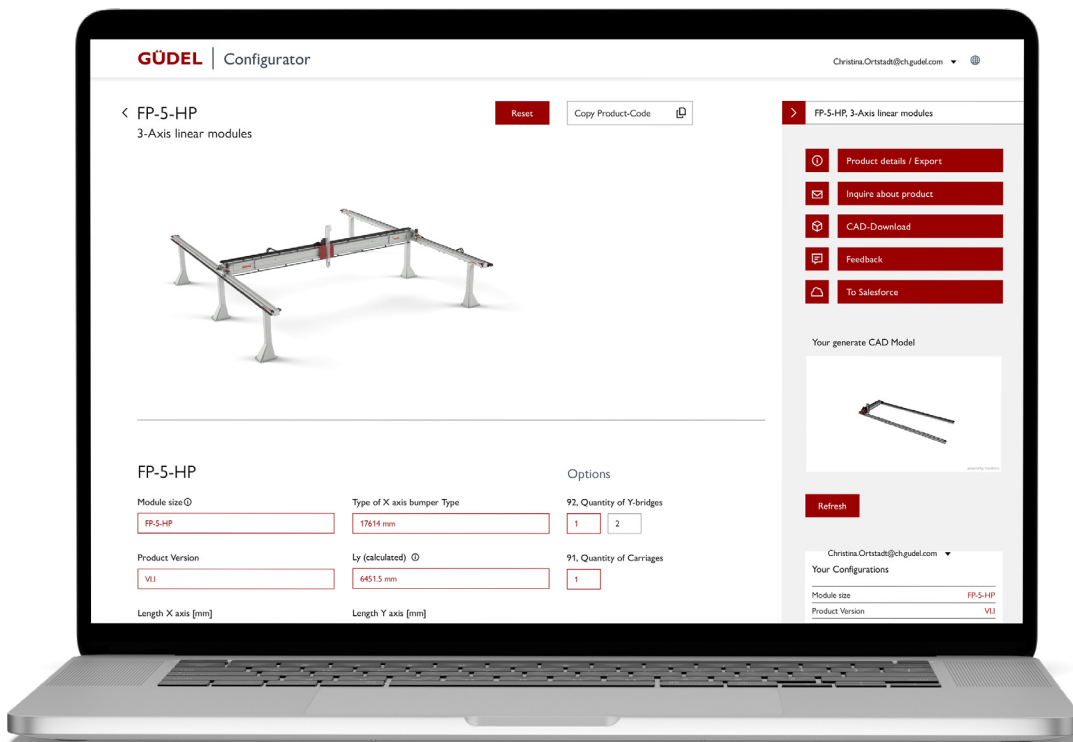

## Services Güdel

Nous configurons des produits de service adaptés afin de faciliter la planification de la maintenance et de l'assistance à moyen et long terme. Nos spécialistes effectuent des évaluations périodiques des équipements et fournissent des recommandations en matière de maintenance préventive.

### La promesse

Nous vous offrons, un service complet, prévoyant et valorisant et nous orientons nos prestations précisément sur ce point. Pour nous, Services Güdel consiste aussi à combiner les différents besoins en un pack global adapté. Grâce à notre système modulaire, vous obtenez toujours les prestations Services Güdel personnalisées pour votre installation.

### Le modèle

Une productivité croissante et une disponibilité maximale des installations et des machines supposent un service prudent. Grâce à notre concept Services Güdel, nous soutenons, protégeons et améliorons constamment votre installation et garantissons ainsi des processus de production sans faille. Au plus haut niveau, vous assurez, au moyen d'une convention, les prestations nécessaires en nous confiant un mandat de prestations clair.

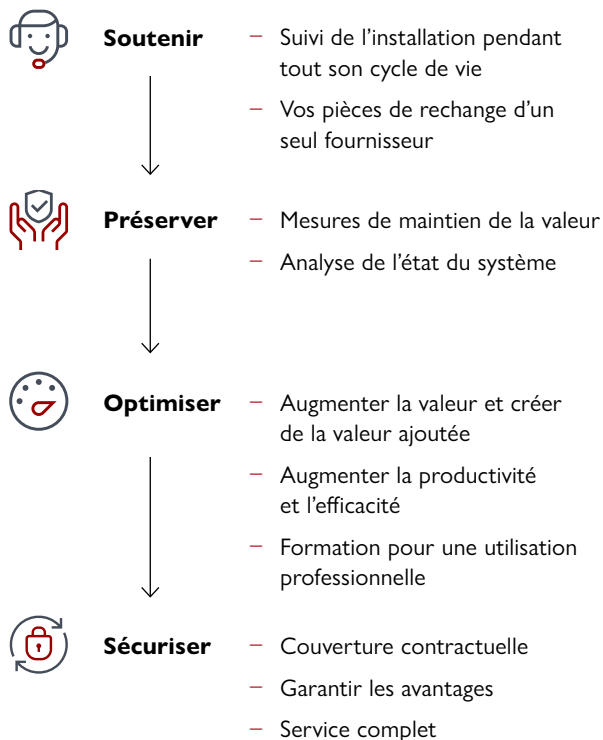

En cas de panne, nous sommes joignables par téléphone 24 heures sur 24, nous localisons les erreurs par télémaintenance pour les machines automatisées complètes livrées par Güdel, et remettons rapidement l'installation en service.

Nous entretenons votre installation, remplaçons les pièces d'usure et planifions les travaux de maintenance. Des inspections régulières permettent de détecter les points faibles avant qu'il n'y ait des interruptions.

Nous optimisons les processus et les flux dans l'installation. Nous adaptons les installations aux nouvelles exigences grâce à des solutions d'extension et de modernisation.

Nous analysons avec vous vos besoins et composons les produits de service adaptés. Vous pouvez ainsi planifier toutes les activités de maintenance et d'assistance à moyen et à long terme. Lors d'inspections et de maintenances régulières, nos spécialistes expertisent l'installation et recommandent des mesures préventives.

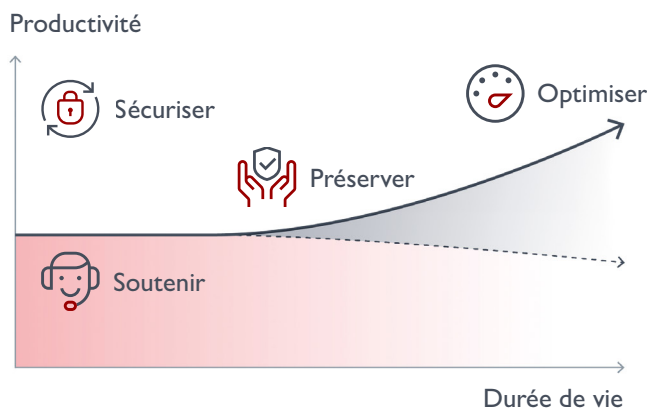

## Conçu et fabriqué en France et Suisse

Depuis plus de 70 ans, nous sommes synonymes de qualité et de fiabilité irréprochables.

## Solutions intelligentes et complètes

Des composants individuels aux solutions d'automatisation complètes – tout provient d'une seule et même source.

## Précision maximale

Des guidages lineaires, des cremalieres, des pignons et réducteurs fabriqués en interne garantissent une précision maximale – cela fait partie de l'ADN de Güdel.

## Déplacement de charges lourdes sur de longues distances

Leader du marché dans le déplacement de charges allant jusqu'à 3 tonnes sur plus de 100 mètres.

## Tourné vers l'avenir, ancré dans la tradition

Des produits durables pour une efficacité durable – éprouvés et testés depuis de nombreuses années.

## Présence mondiale, expertise locale

Avec environ 1000 employés travaillant dans le monde entier sur plus de 20 sites.

Güdel Group AG  
Gaswerkstrasse 26  
4900 Langenthal  
Suisse  
+41 62 916 91 91  
info@ch.gudel.com



[gudel.com](https://www.gudel.com)  
automation on track